

westerbergs

esox

Art nr.20031001, 20031002, 20031003, 20031004, 20031011, 20031012,
20031013, 20031014, 20031021, 20031022, 20031023, 20031024,
20031031, 20031032, 20031033, 20031034

SE

monteringsanvisning

DK

monteringsanvisning

NO

monteringsanvisning

FI

asennusohje

GB

instructions

westerbergs.com

20251105

Cut Out Template

Dimensions in mm. Not to scale.

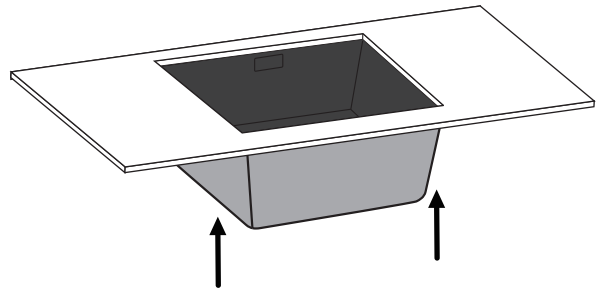
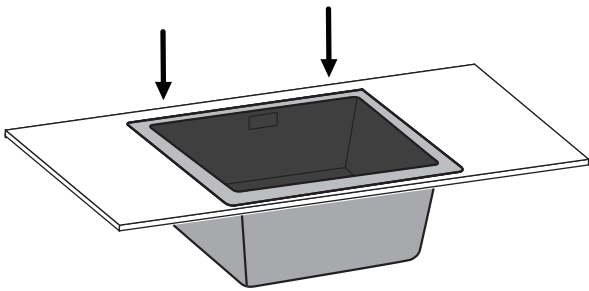

esox 250

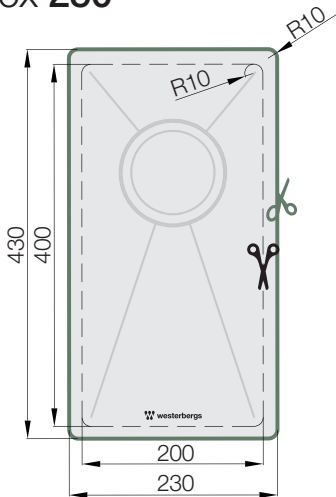

esox 550

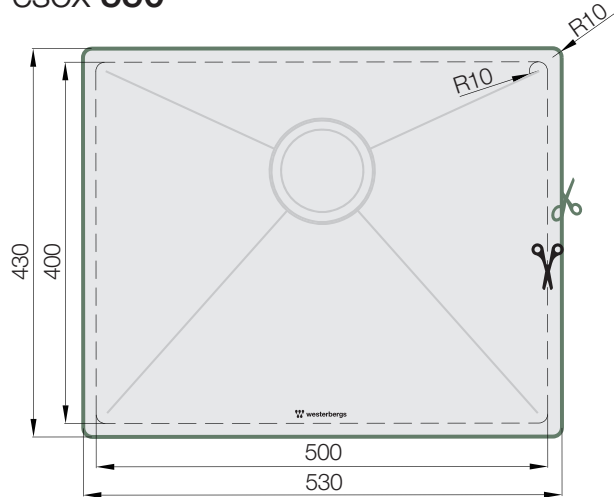

esox 370

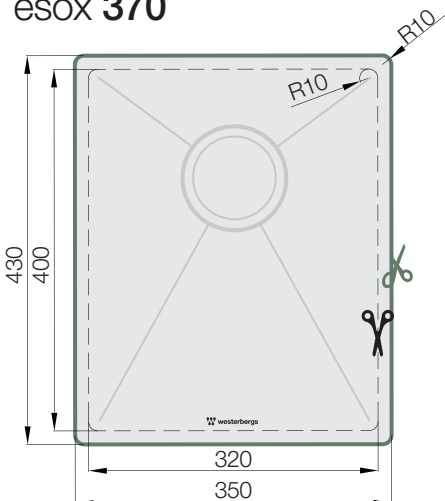

esox 750

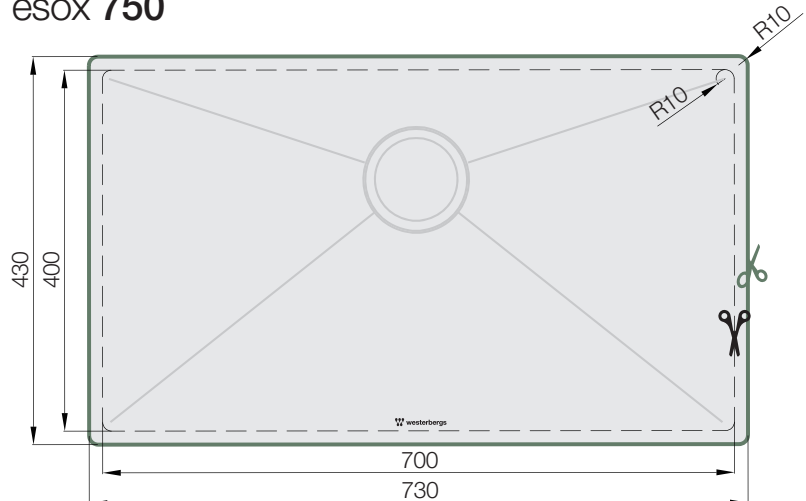



**INSERT
INSTALLATION**

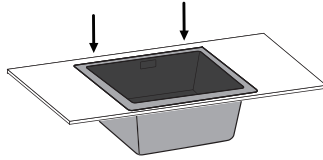

westerbergs

A1

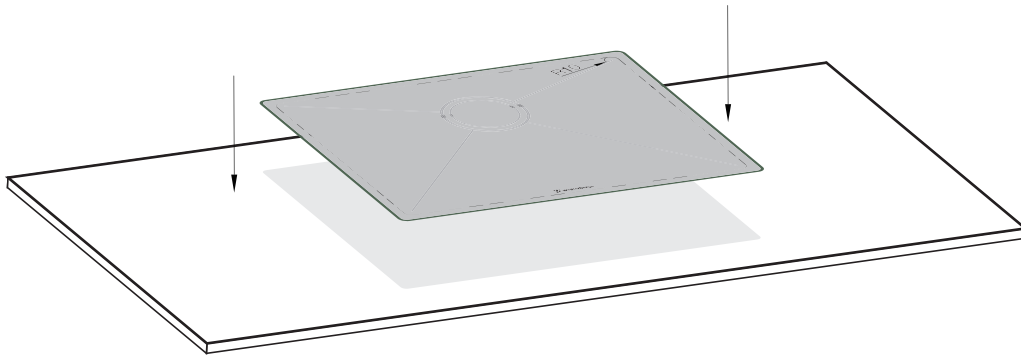

A2

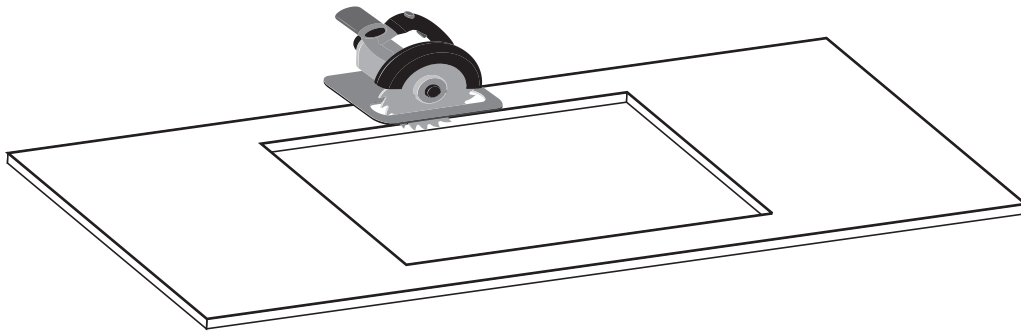

A3

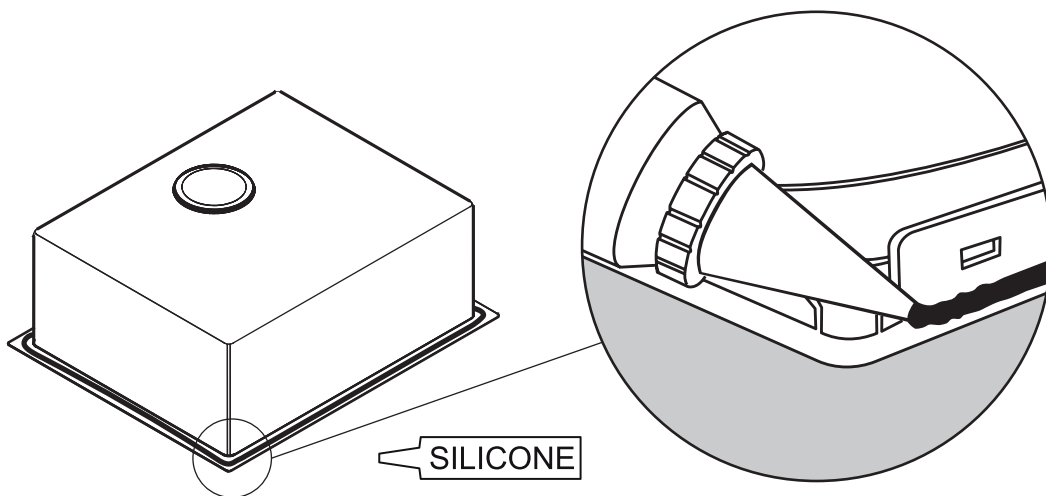

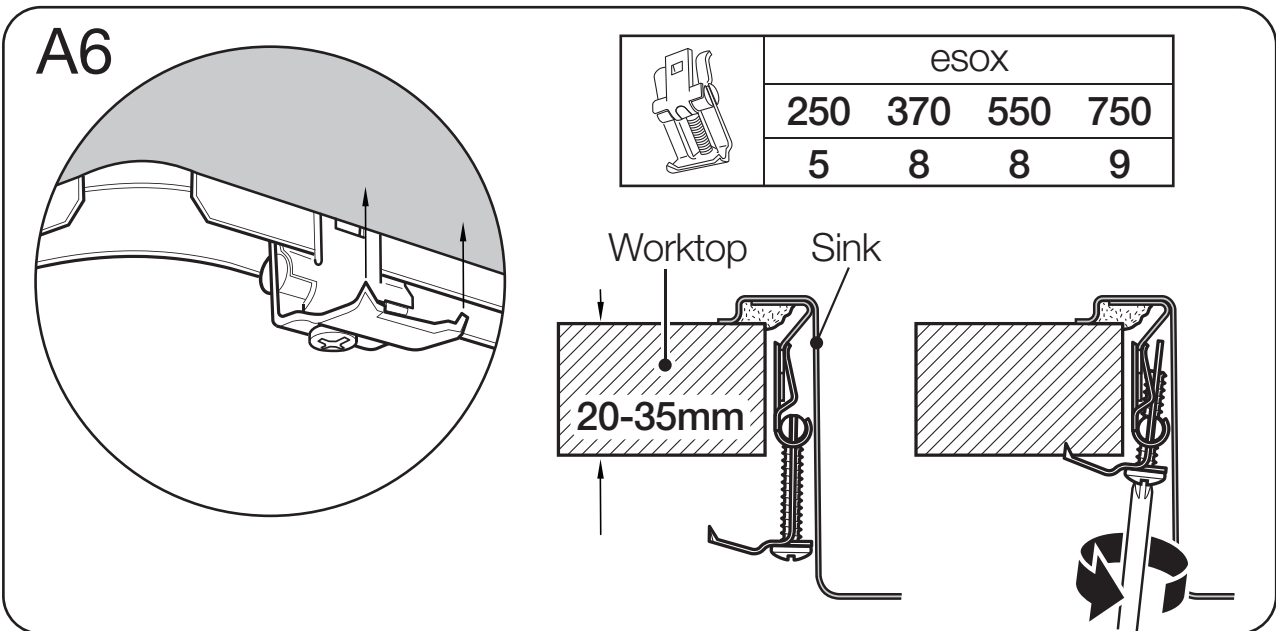
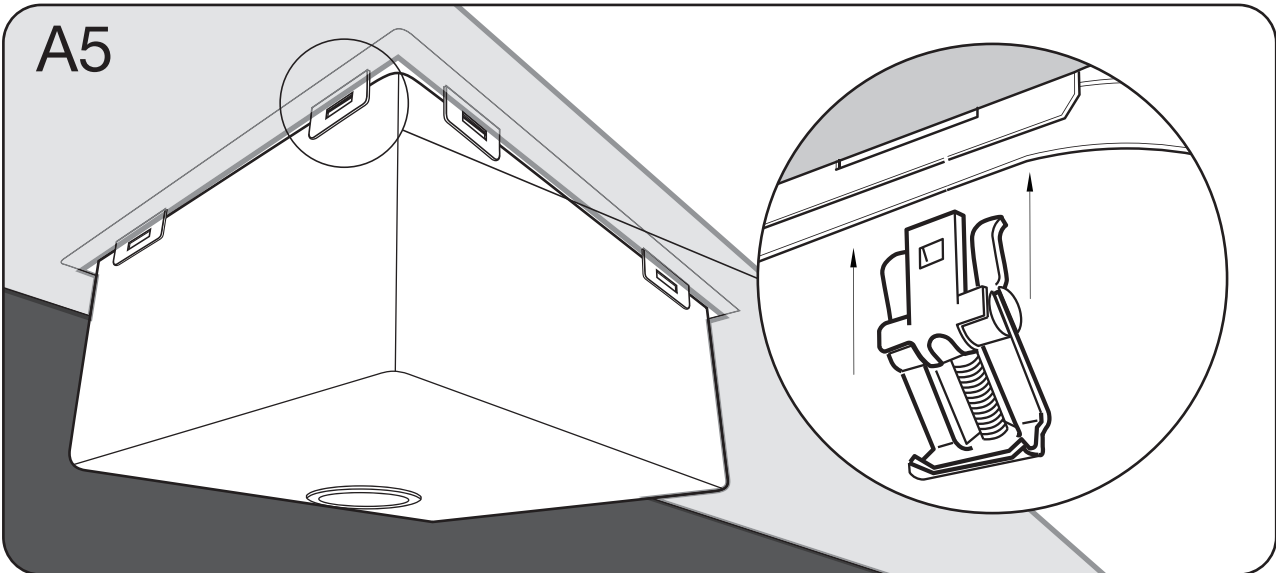
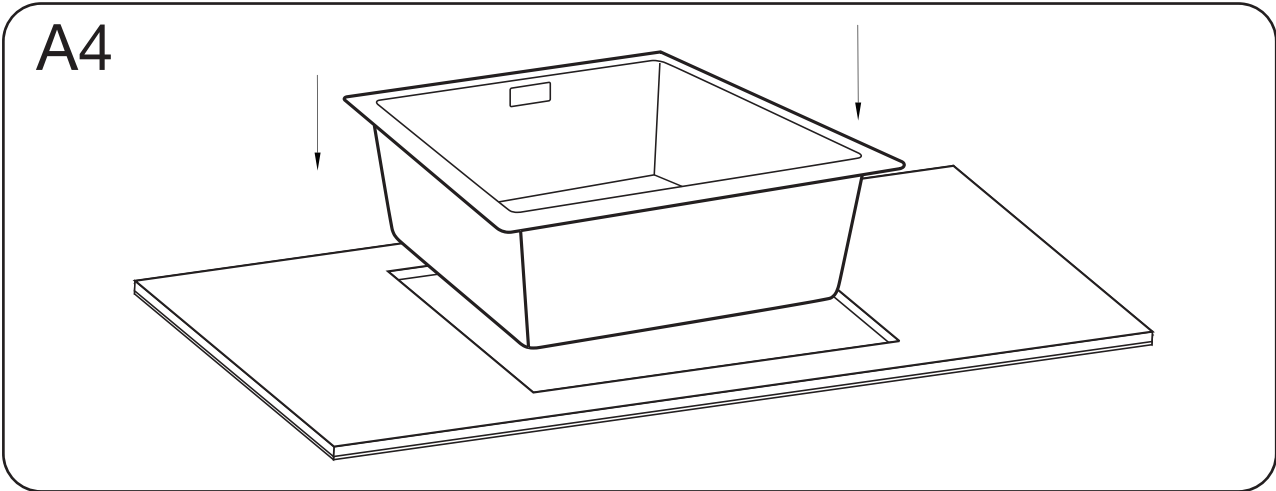



UNDERMOUNT
INSTALLATION

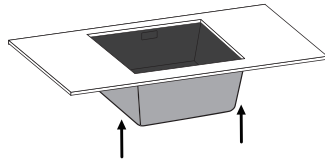

B1

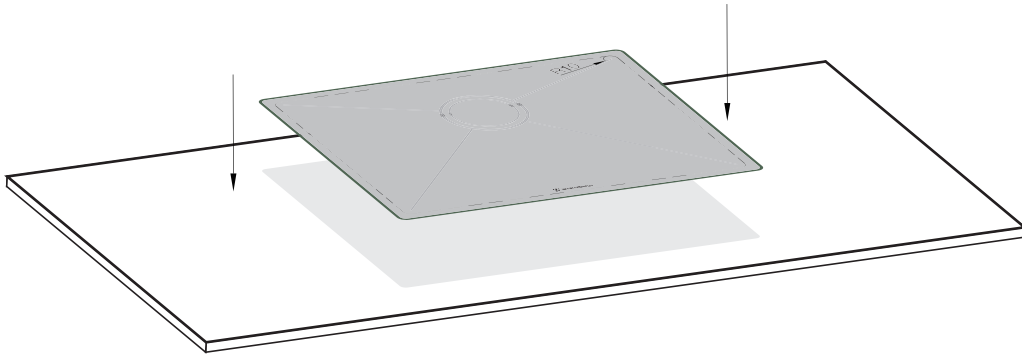

B2

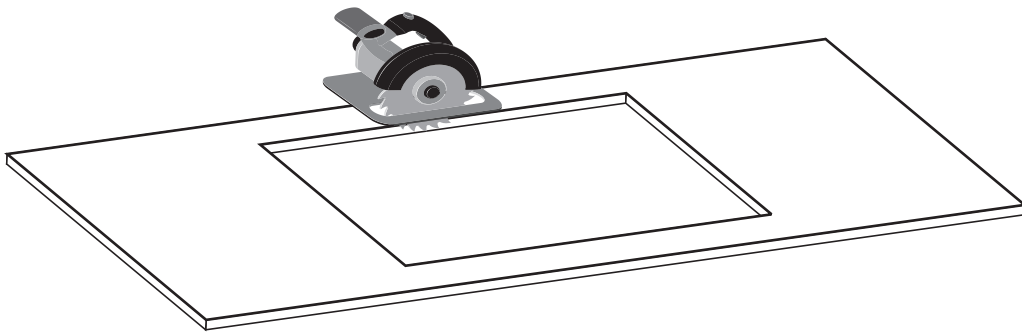

B3

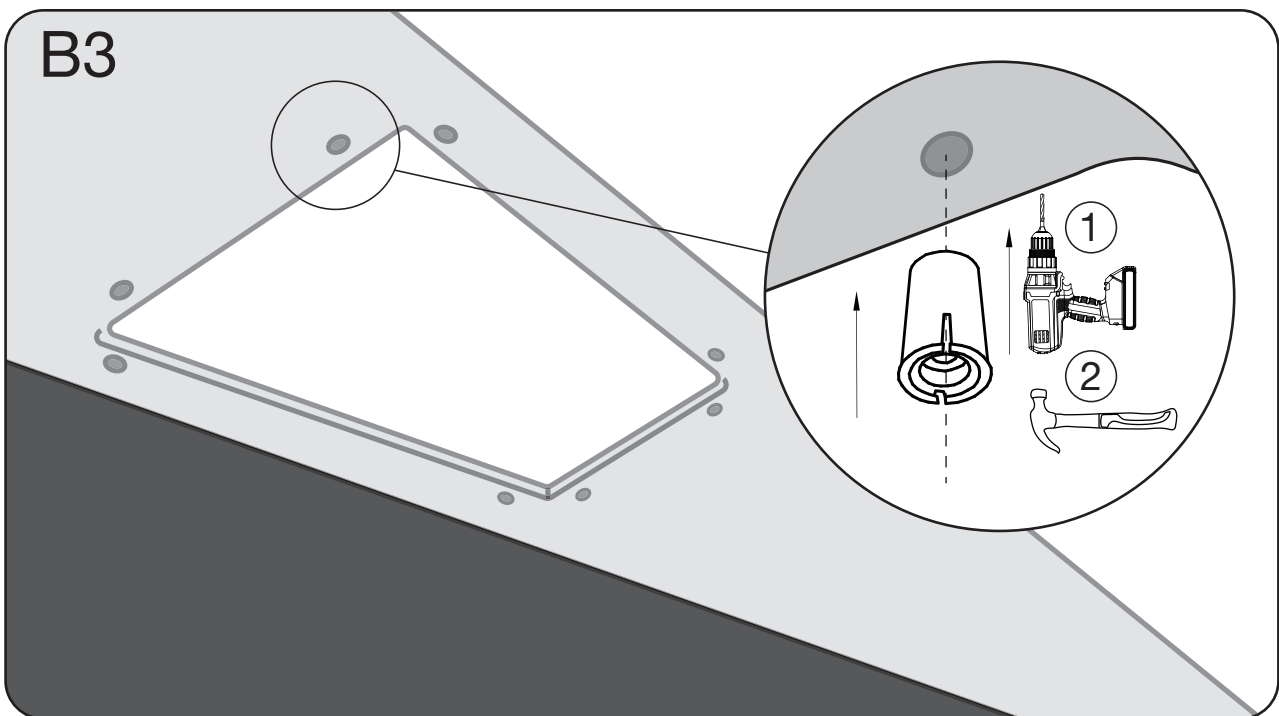

B4

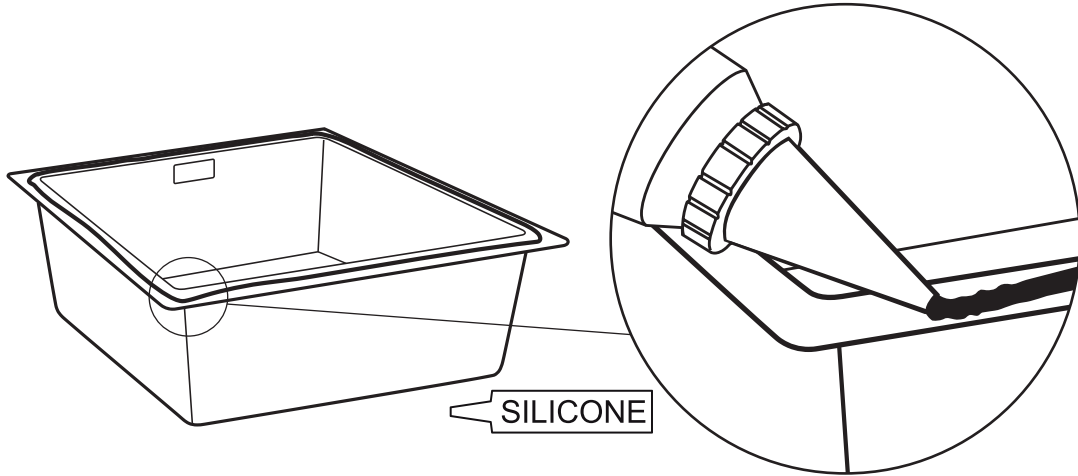

B5

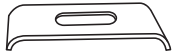
	esox			
	250	370	550	750
	5	8	8	9

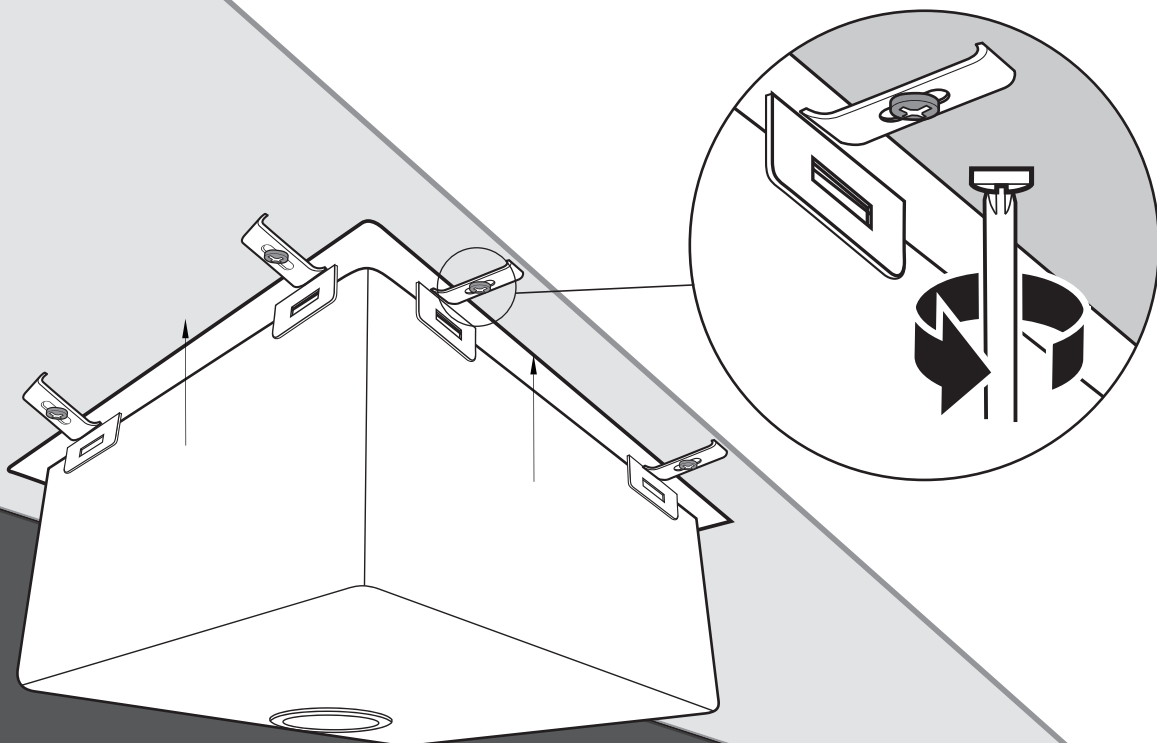

**OVERFLOW
INSTALLATION**

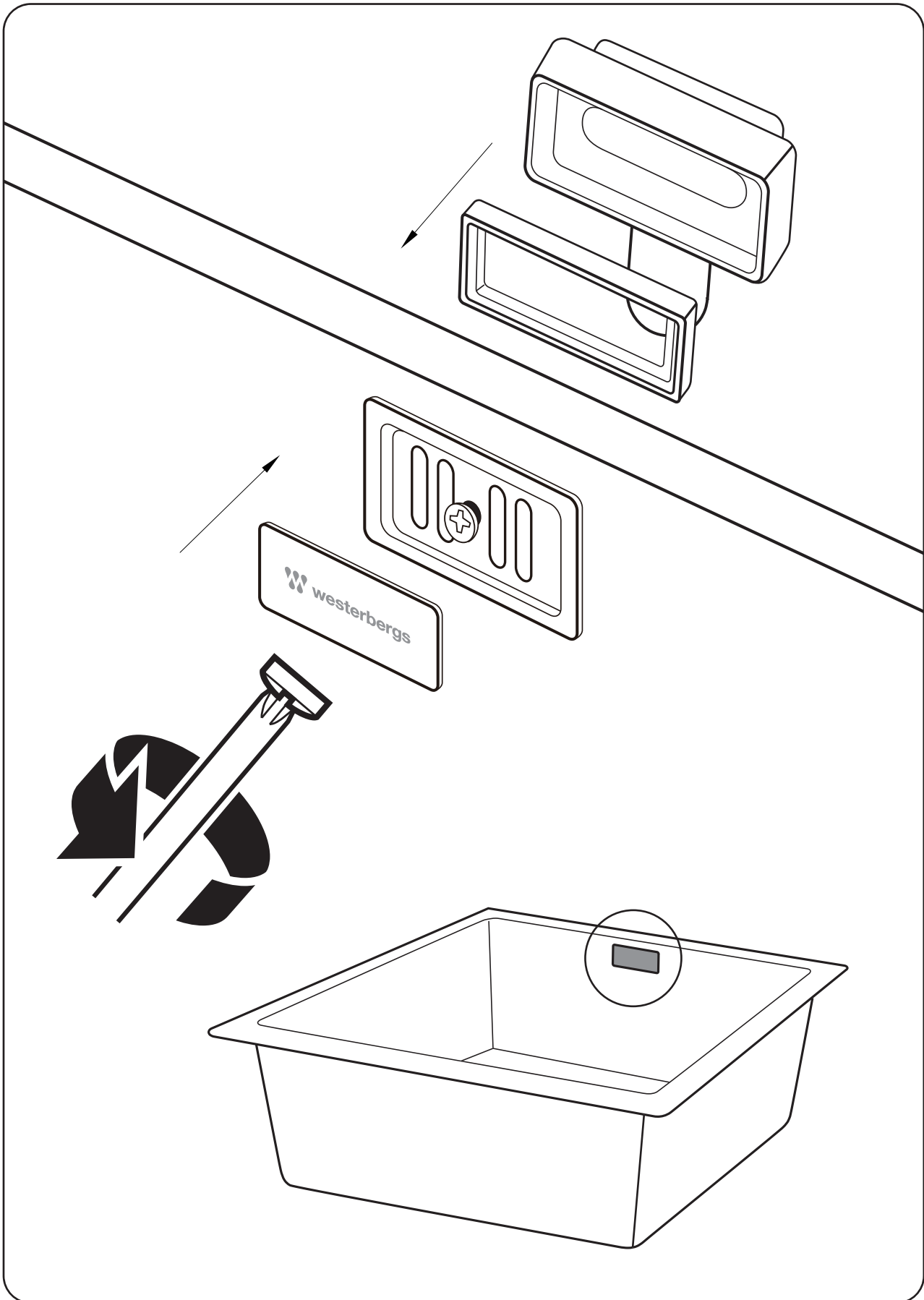



westerbergs

DRAINAGE SET INSTALLATION

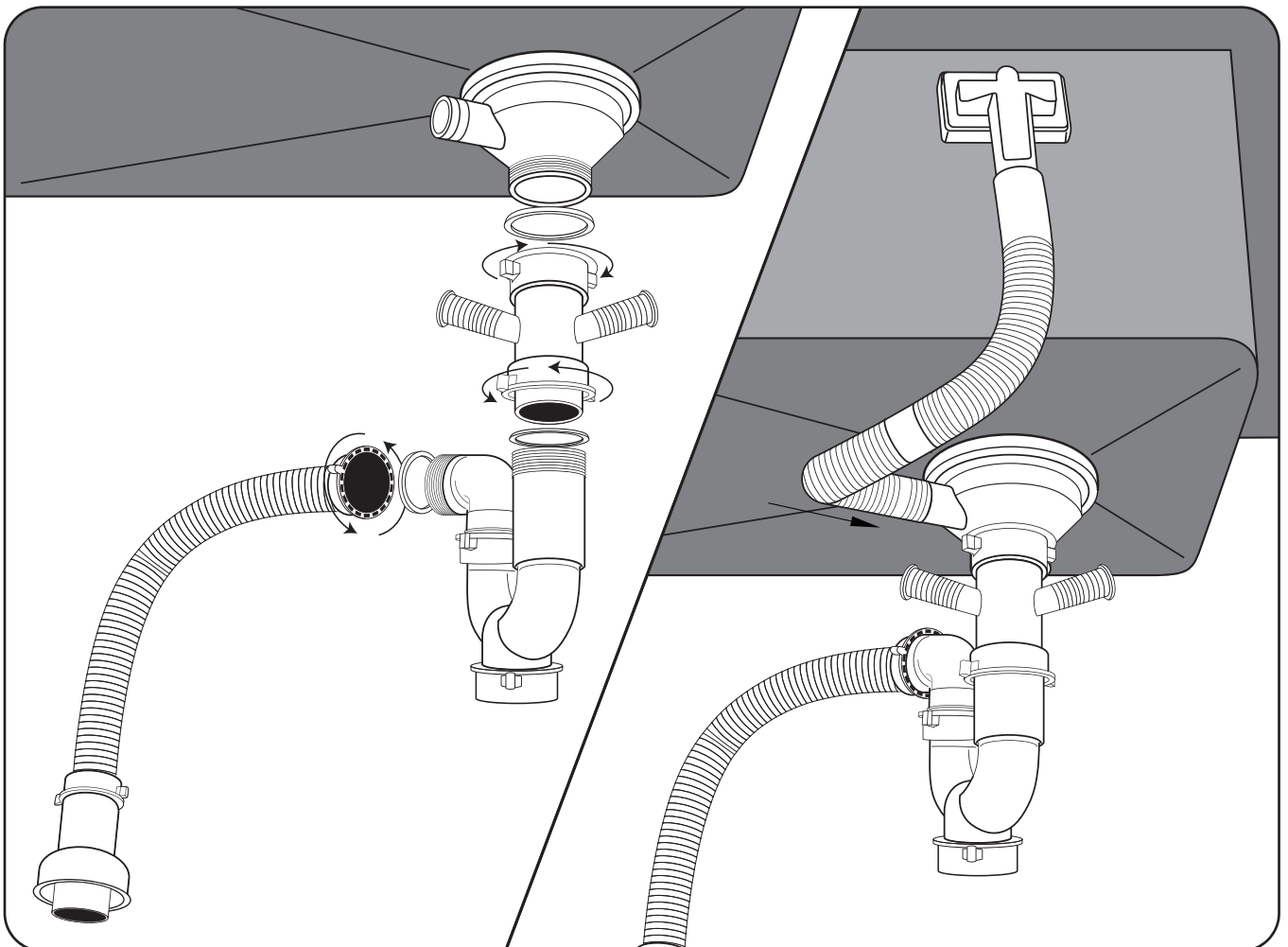
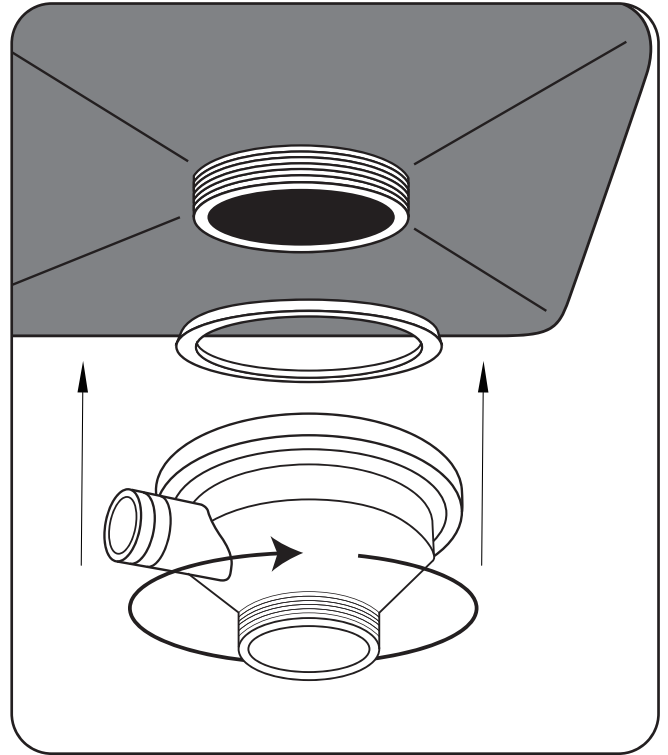
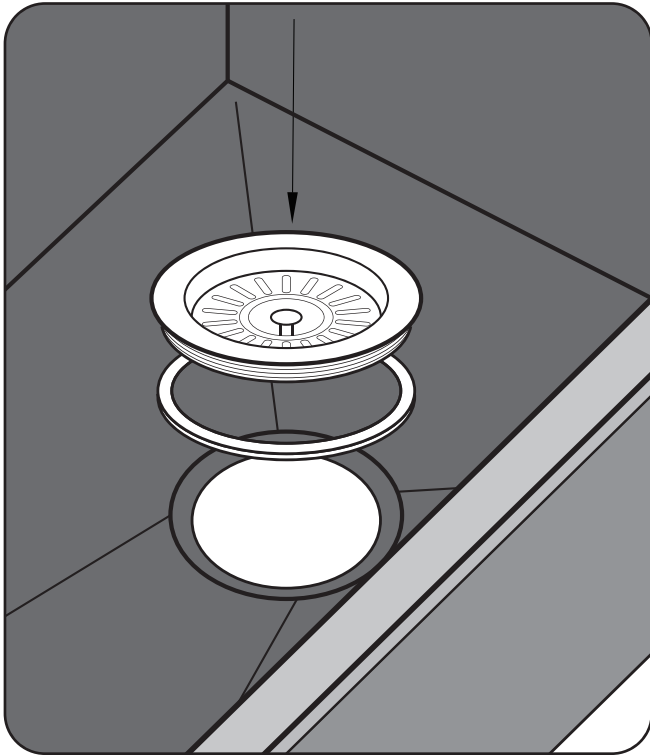

SE

Rengör diskhon efter varje användning och torka den torr. Detta motverkar kalkbeläggningar och andra svåra fläckar. Skölj bort/avlägsna syrahaltiga livsmedel (juices, vinäger etc.) så fort som möjligt och lämna inte material som kan rosta på ytan. En diskho som används kommer att repas, men för att begränsa skadorna bör du vara försiktig med köksgeråd med grov yta eller vassa kanter som kan skada ytan på diskhon, särskilt i färgade diskhoar. Använd inte rengöringsmedel och produkter som innehåller slipmedel, syror, ammoniak, aceton eller andra kemikalier. Skulle något av ovanstående hamna på produkten bör detta omedelbart tas bort för att undvika skador. Svagt syrahaltiga medel kan användas för att ta bort kalkfläckar om medlet sköljs bort noggrant direkt efteråt. Lämnas medlet kvar på ytan kan det ge bestående fläckar. Använd inte stålull eller svampar med slipande effekt. Lägg inte varma föremål mot ytan och undvik vassa föremål som kan repa ytan.

NO

Rengjør vasken etter hver gang du bruker den, og tørk den tørr. Dette forhindrer kalkavleiringer og andre vanskelige flekker. Skyll av/fjern sure matprodukter (juice, eddik osv.) så raskt som mulig, og ikke la materialer som kan ruste ligge på overflaten. En vask som er i bruk vil få riper, men for å begrense skaden må du være forsiktig med kjøkkenredskaper med grov overflate eller skarpe kanter som kan skade overflaten på vasken, spesielt på fargede vasker. Ikke bruk vaskemidler og produkter som inneholder slipemidler, syrer, aceton eller andre kjemikalier. Hvis noe av det ovennevnte havner på produktet, bør det fjernes umiddelbart for å unngå skade. Litt syreholdige midler kan brukes til å fjerne kalkflekker hvis middelet skylles grundig av umiddelbart etterpå. Hvis du etterlater produktet på overflaten, kan det forårsake permanente flekker. Ikke plasser varme gjenstander mot overflaten og unngå skarpe gjenstander som kan skrape overflaten.

DK

Rengør vasken efter hver brug, og tør den efter med en blød klud. Dette modvirker kalkaflejninger og vanskelige pletter. Skyl eller fjern syreholdige fødevarer som juice og eddike, så hurtigt som muligt, og lad ikke genstande, der kan ruste, ligge på overfladen. En vask, der bruges dagligt, vil med tiden få små ridser. For at begrænse dem bør du være forsigtig med køkkenredskaber med ru overflader eller skarpe kanter, som kan beskadige vaskens overflade – især på farvede modeller. Brug ikke rengøringsmidler eller produkter, der indeholder slibemidler, syrer, ammoniak, acetone eller andre kemikalier. Hvis sådanne midler kommer i kontakt med vasken, skal de straks fjernes for at undgå skader. Svagt sure midler kan anvendes til at fjerne kalkpletter, men de skal skylles grundigt af umiddelbart derefter. Rester af rengøringsmidler, der bliver liggende på overfladen, kan give permanente pletter. Undgå at bruge ståluld eller slibende svampe. Placer ikke varme genstande direkte på vasken, og vær opmærksom på skarpe genstande, som kan ridse overfladen.

FI

Puhdista pesuallas jokaisen käytön jälkeen ja kuivaa se. Tämä estää kalkkikerrostumien ja muiden vaikeiden tahrojen muodostumisen. Huuhtelee/poista happamat elintarvikkeet (mehut, etikka jne.) mahdollisimman pian äläkä jätä ruostuvia materiaaleja pinnalle. Käytössä oleva pesuallas naarmuuntuu, mutta vahinkojen rajoittamiseksi sinun tulee olla varovainen terävien esineiden sekä keittiövälineiden kanssa, joiden pinta on karkea. Nämä voivat vahingoittaa pesuallan pintaa, erityisesti värillisten altainen. Älä käytä pesuaineita tai tuotteita, jotka sisältävät hankausaineita, happoja, ammoniakkia, asetonia tai muita kemikaaleja, jotka voivat vahingoittaa altaan pintaa. Jos edellä mainittuja kemikaaleja joutuu tuotteen pinnalle, niin on ne poistettava välittömästi, jotta pysyvästi tahroilta ja vahingoilta vältytään. Miedosti happamia aineita voidaan käyttää kalkkitahrojen poistamiseen, jos ne huuhdellaan perusteellisesti pois. Älä käytä puhdistuksessa teräsvillaa tai hankaavia sieniä. Älä aseta kuumia esineitä altaan pintaa vastaan ja vältä kaikkia teräviä esineitä, jotka voivat naarmuttaa tuotetta.

GB

Clean your sink after every use with dish soap and a dish brush and wipe it dry. This prevents buildup of stains and calcium. Rinse/remove acidic food (juices, vinegar etc.) as soon as possible and do not leave materials that can rust on the surface. A sink in use will get scratches, but to limit the damage, be careful with sharp kitchen utensils and kitchenware with rough surface that can damage the sink surface, especially in coloured sinks. Do not use any detergents and products containing abrasive agents, acids, ammonia, acetone or other chemicals. If any of the above items should get on the product, they should be removed immediately in order to avoid damage. Mild acidic solutions can be used to remove limescale if rinsed with plenty of water afterwards. If the acidic solution is left on the surface it may cause permanent stains. Do not use steel wool or abrasive sponges. Do not place hot objects on the surface and avoid any sharp objects that can damage the surface.



Westerbergs Svarvaregatan 5, Box 525, SE-301 80 Halmstad SVERIGE
Phone: SE +46 (35) 15 45 50 NO +47 69 35 15 40 FI +358 02 07 43 57 40

westerbergs.com